

使用説明書：Ver 1.00

TP-550

Xease 2客廳帳 Pro.



誠摯地感謝您購買Snow peak產品。本產品為露營用客廳帳，為能安全使用本產品，請務必詳閱本說明書，並請妥善保管本說明書。本公司致力於生產品質完善的商品，但在實際使用前，請先在安全的場所，確認商品的組裝流程、使用方法，並檢查附屬品是否完備。若說明內容中有無法理解及懷有疑問的部分，或是商品有不良情形，請立即停止使用，並向購買門市或本公司客服中心詢問。

套裝內容



使用說明書(本書)×1

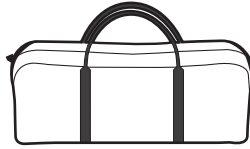

本體收納袋

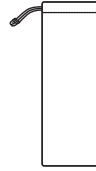

營柱收納袋×1



營釘·地布
收納袋×1



附調節片營繩
(3m×6、2m×4)



標準鋁質營釘21cm×18

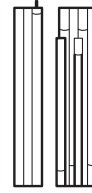

雙重十字營柱×2
C柱×2



維修套管

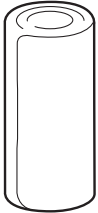

客廳帳本體



內帳



頂布



地布

營柱構成

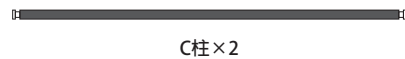
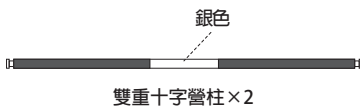

安全注意事項 使用前請仔細閱讀本說明書並安全使用本產品，以避免可能發生的意外事故。

⚠ 危險 表示所採取之行為極可能導致重大意外事故發生，並會造成生命危險。

- 此帳篷並不是難燃性材質。絕對不可在帳篷內使用燃燒式的露營燈、火爐、暖爐等熱源，以及會產生火苗或火焰的火柴、蠟燭、打火機、香菸等。在狹小的空間內使用煙火非常地危險，會有引發火災、缺氧或一氧化碳中毒之虞，非常危險，請務必小心。
- 請勿在帳篷內存放燃料、補給燃料，或是攜入易燃物品。
- 使用snow peak製的煤油暖爐或火爐(KH-001、KH-002、KH-100)時，務必在客廳帳開窗的狀態下使用。在密閉空間內使用煤油暖爐或火爐會導致嚴重事故，非常危險。
- 設置snow peak製的煤油暖爐或火爐(KH-001、KH-002、KH-100)時，務必將其放置在客廳帳中央使用。



⚠ 警告 表示可能會導致使用者死亡或重大事故發生的錯誤行為。

- 使用前請先確認本產品各部位是否有異常。發現異常時請立即停止使用，並向購買門市或本公司客服中心聯繫進行檢查或是修理。
- 請密切留意氣象狀況，當預測有強風或惡劣天候時，請立即停止露營，並前往安全場所避難。
- 請勿將加熱到高溫的物品與具有發熱性的物品帶入帳篷內，以免造成火災與中暑等危險。
- 帳篷內部可能會因天候等而形成高溫，有中暑等危險性。當兒童睡午覺時，請小心注意。
- 請勿在風勢強勁的場所、或是有雪崩、危崖、爆洪等危險性的場所搭設，請選擇地面穩固、排水良好、地勢平坦的場所搭設。



⚠ 注意 表示此類行為可能會導致人員受傷、產品破損或波及其他器物等情況。

- 本產品並非長期設置用設備，帳篷的材料長時間暴露在陽光下時，會出現褪色及布料劣化等強度降低情況，請勿作為長期設置用設備使用。
- 帳篷的表面溫度，可能會因為日曬而升高到會造成低溫燙傷的高溫，請特別注意。
- 請在無銳利物的平坦地方使用，避免接觸到如尖石或斷裂的樹枝等。
- 請勿在營火或煙火等火源旁邊搭設、使用本產品。搭設、拆卸時，請確認周圍沒有火源，否則布料可能會因為接觸到火花而破洞。
- 搭設、撤收帳篷時，請妥善支撐本體，再進行作業，以免帳篷被風吹走。處理營柱時請務必確認周圍安全，可能會導致無法預期的意外，請務必確認周圍的安全，再進行作業。請務必兩人以上進行作業。
- 請使用營釘與營繩，確實固定帳篷。
- 本產品使用輕薄的布料，過度拉扯布料可能會造成破損，敬請注意。
- 請小心腳邊的結構帶、營繩與營釘，以免因勾到腳而跌倒，或是造成無法預期的意外。
- 正確的拉緊營繩可以獲得足夠抵禦風雨的強度。使用時請務必依照使用說明書(本書)的指示拉緊全部的營繩。
- 帳篷本體和內帳裡附有吊掛小東西的吊環，吊掛重量請勿超過1kg/1個點的範圍。

各部位名稱

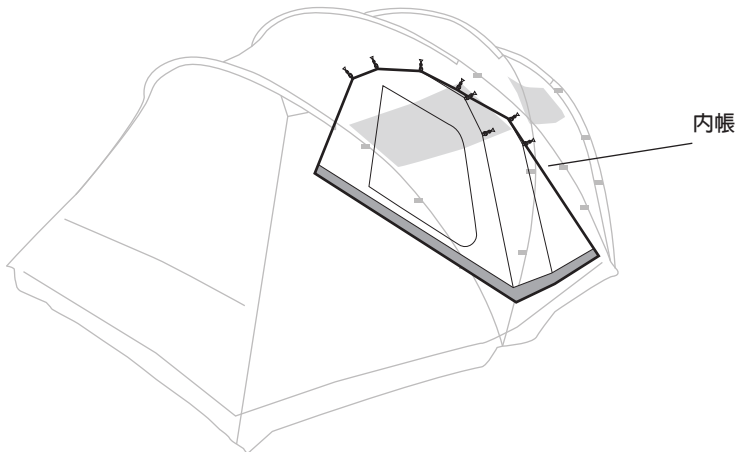
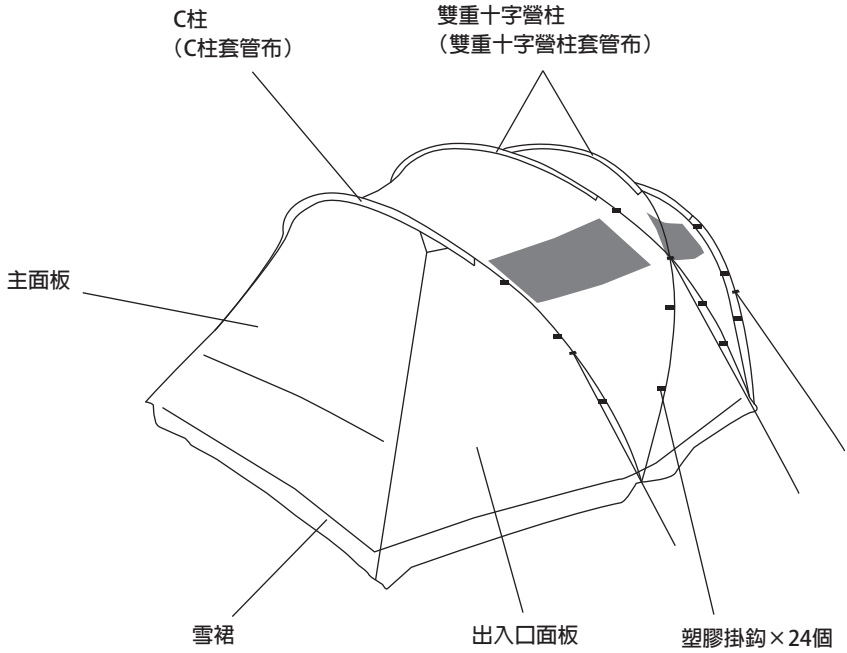

初次使用前

本公司致力於生產品質完善的產品，但在使用前請務必先試行搭設，確認附屬品及搭設步驟。出現不良狀況時，請洽詢購買的商家或本公司的客服人員。

搭設步驟

搭設、撤收請依照以下說明反覆練習，以備實際露營之需。露營前，請務必確認套組內容是否齊全。請勿強行搭設或撤收，以免造成本體、營柱的毀損或發生事故。使用前請仔細閱讀本說明書。

- ① 將帳篷本體攤平在平坦的場所。
※請確認2條結構帶的快扣都已經接上，如果是解開的狀態，請務必在搭設之前扣上。

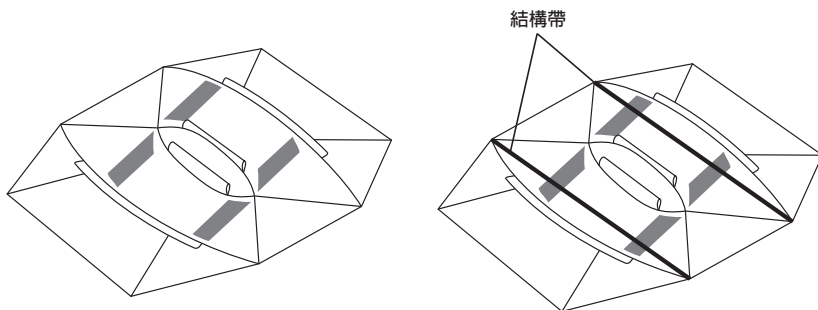

- ② 將雙重十字營柱×2給組裝連接起來，並確實連結好各節營柱。
將連結好的雙重十字營柱穿過雙重十字營柱套管布。
※營柱的連接處請確實插入到底，確定之間無間隙。

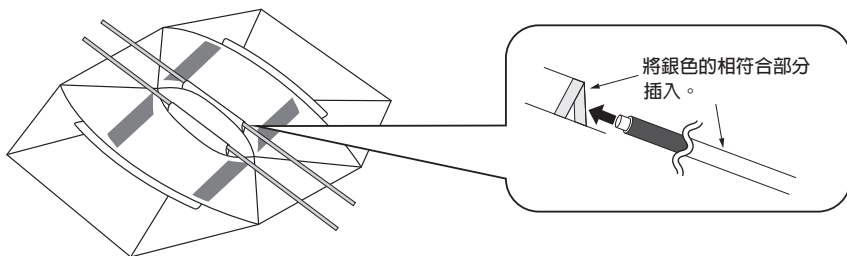

- ③ 將雙重十字營柱一側的末端插入底部的銅釦(本體側)。

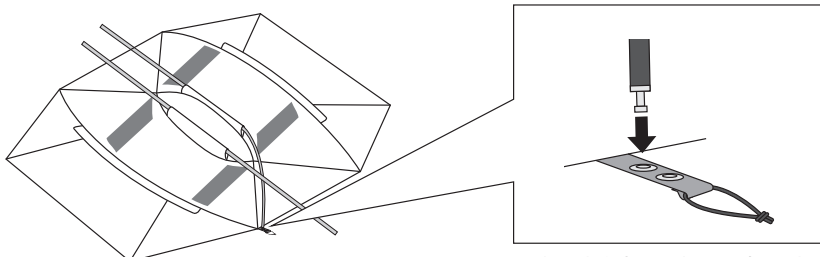

※此時，請注意不要插錯銅釦的位置。

- ④ 將已插入雙重十字營柱的另一側末端插入底部的銅釦(本體側)。
 ※請拉動和調整套管布，使其位置位於中央，然後慢慢地插入營柱。如果從一側強行推入，營柱的另一側會大幅彎曲，可能會導致營柱損壞。請小心地將其插入銅釦。

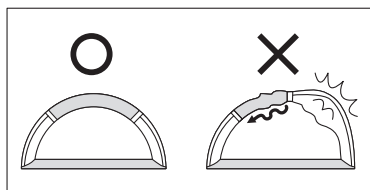
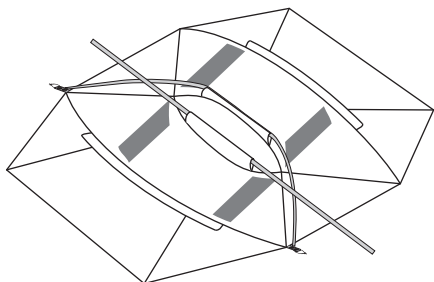

※如果雙重十字營柱的銀色部分被套管布遮住，表示已經正確插入。

- ⑤ 按照步驟③④的相同方法，將另一根雙重十字營柱的兩端插入底部的銅釦(本體側)。

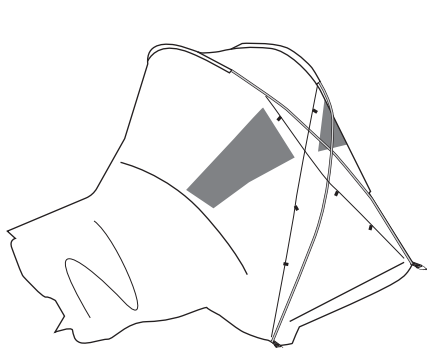

當1人支撐已經插入的雙重十字營柱並保持其撐起時，另1人插入另一根雙重十字營柱。

- ⑥ 請將塑膠掛鉤掛在雙重十字營柱上。
 此外，請使用本體上附屬的魔鬼氈織帶纏繞並固定雙重十字營柱的交點。
 請不要將魔鬼氈織帶扭曲。

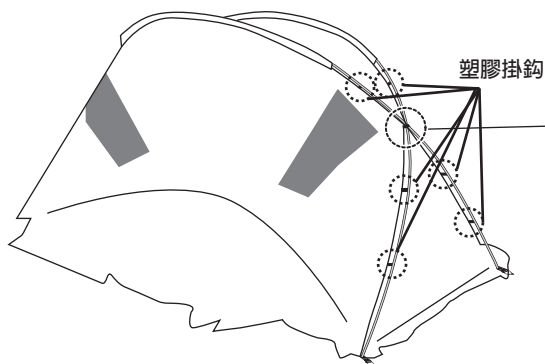

魔鬼氈織帶

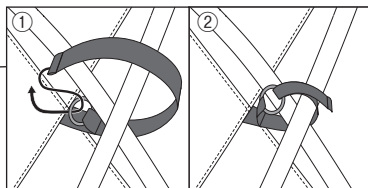

- ⑦ 將C柱×2給組裝連接起來，並確實連結好各節營柱。
 將連接好的C柱穿過C柱套管布。
 然後，將C柱的兩端插入底部的銅釦(外側)。另一側的C柱也以相同方式操作。
 ※營柱的連接處請確實插入到底，確定之間無間隙

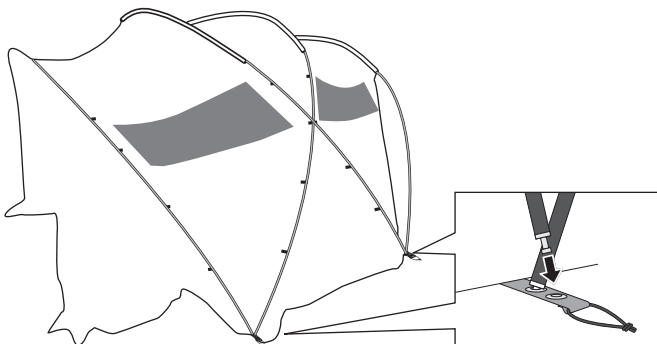
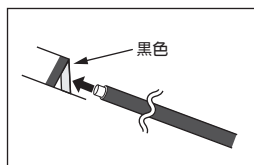

- ⑧ 請將塑膠掛鈎掛到C柱上。
 請確保塑膠掛鈎牢固地固定在所有地方。(包括在步驟⑥位置上的塑膠掛鈎，共24處)
 請注意不要遺漏塑膠掛鈎。

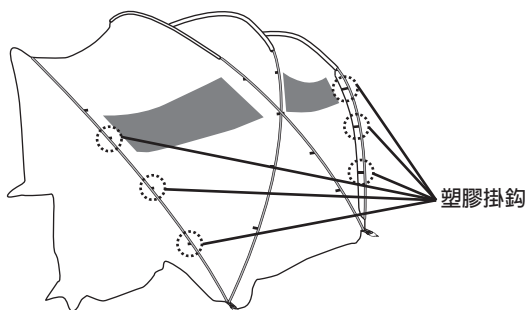

- ⑨ 按照A→B→C的順序，將每個角落的繩環和營釘織帶下釘營釘固定，並拉緊營釘織帶的調整織帶來施加張力。

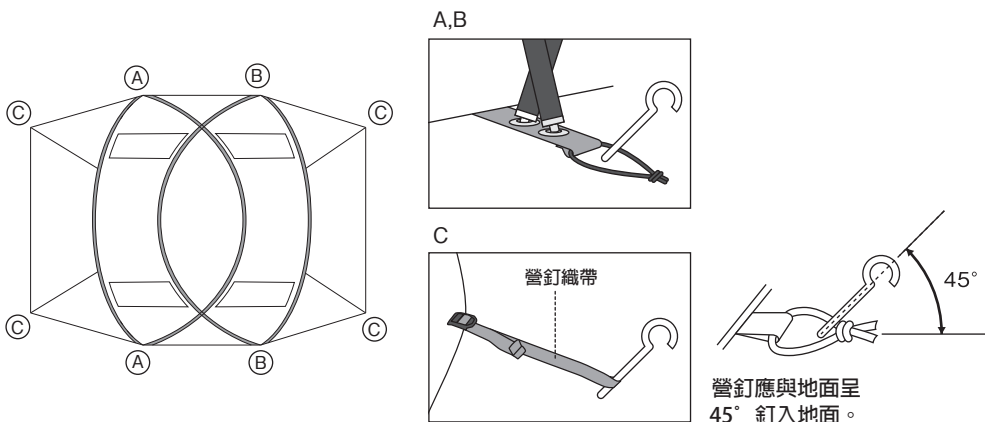

- 10 請依照下圖所示安裝附調節片營繩並下釘營釘。

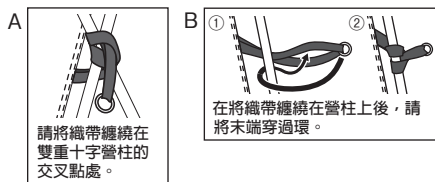
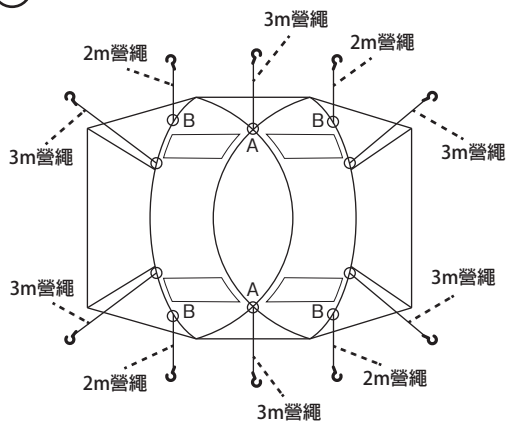

營繩的安裝方法



請讓營繩附調節片的迴繞部分往屋頂角落上的O型環方向靠近。

- 11 拉動營繩的調節片以施加張力。

※請注意不要過度拉緊營繩，否則會對外帳造成壓力，可能會導致損壞。

頂布的安裝方法

- 1 將頂布攤開，讓有魔鬼氈的那一面朝下。

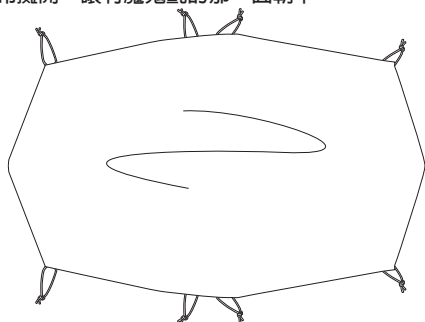

- 2 將頂布覆蓋在客廳帳上方，並用魔鬼氈將頂布的内側固定在C柱套管布的中央。

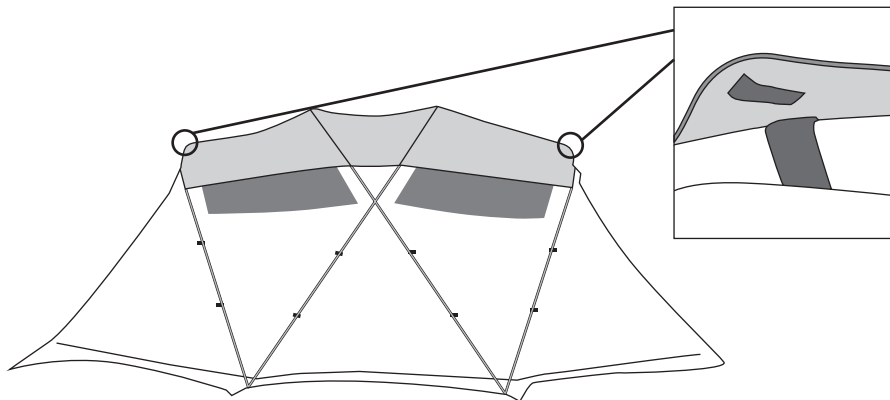

- ③ 將頂布內側的魔鬼氈纏繞在營柱上。(8處)

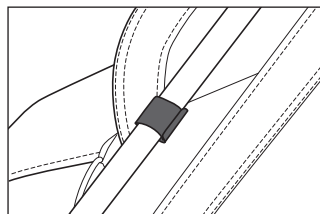
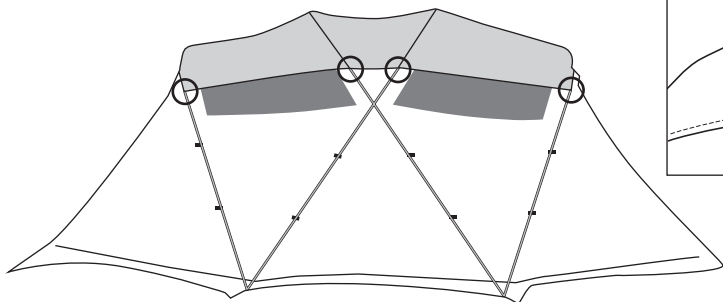

- ④ 將頂布上的橡膠繩環纏繞在營柱上，同時將掛鉤固定在對應的O型環上。

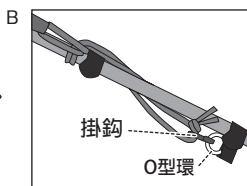
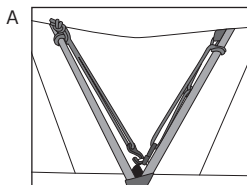
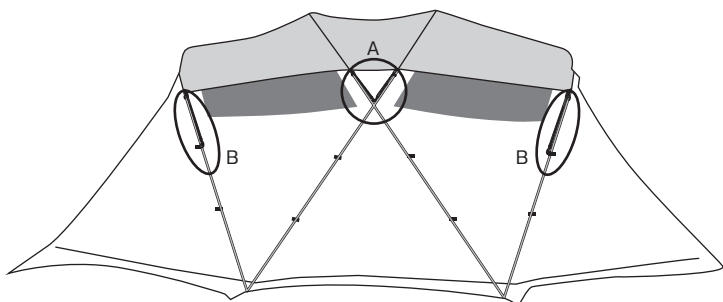

- ⑤ 將附調節片營繩末端的掛鉤固定在O型環上，使用調節片調整張力。

地布的安裝方法

- ① 請將PU塗層那一面(有光澤的那一面)朝上，將地布攤平在帳篷內。請確保地布的形狀與帳篷本體相符，確認本產品的方向。

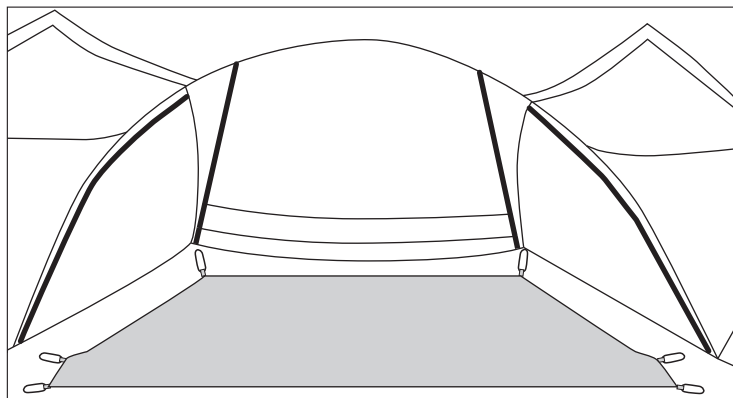

② 請如下圖所示，安裝地布的每個角落。

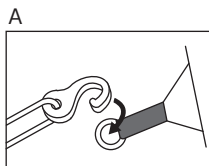

請拉長橡膠繩環，將掛鉤掛在a處的O型環上。

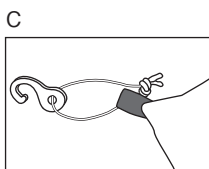

C處用於安裝內帳時使用。



拉長橡膠繩環，將掛鉤掛在b處固定外帳的營釘上。

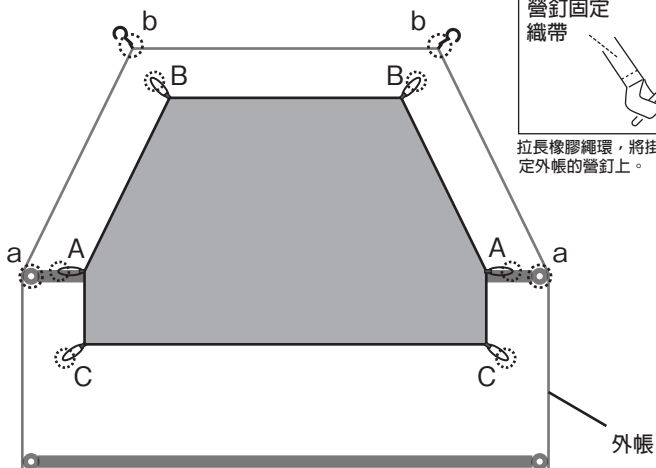

內帳的安裝方法

- ① 確認內帳的前後，鋪在室內。
內帳底部印有商標的是前側。
※客廳帳本體並沒有設定前後。

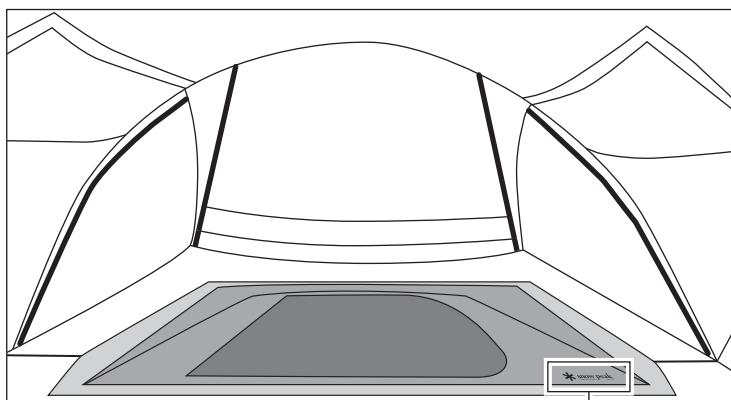

印刷商標

② 將內帳的塑膠掛鉤掛到外帳內側的塑膠環上。(10處)

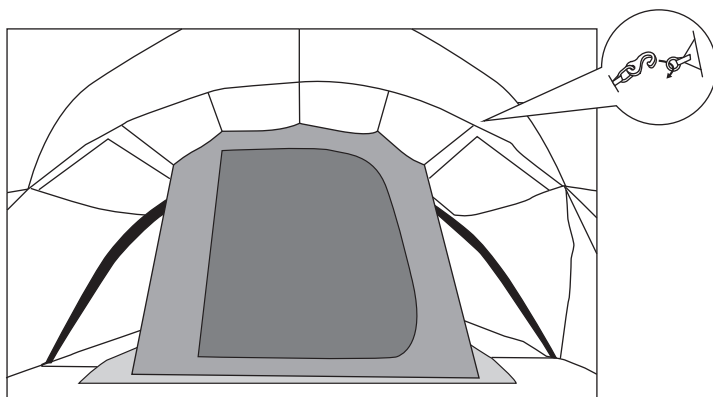

③ 請按照下圖所示安裝底部的各個角落。

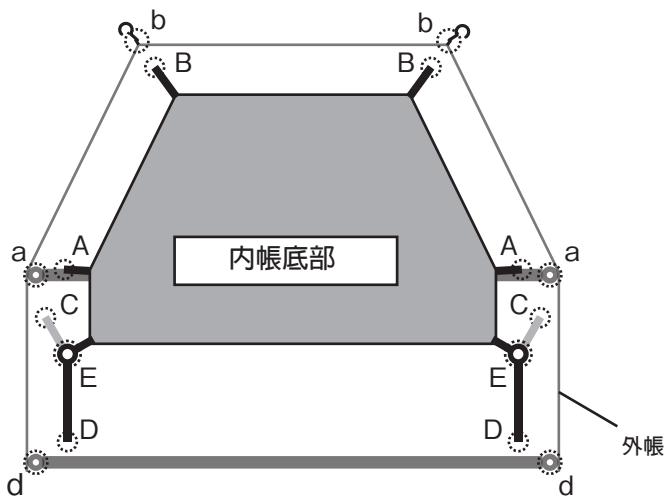

A. 將前端的掛鉤掛在a處的O型環上。

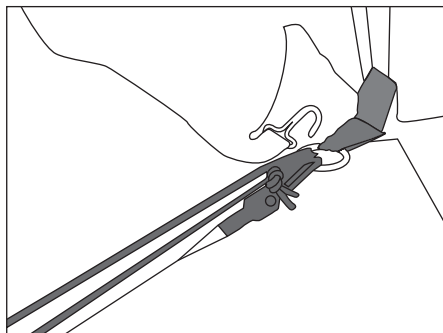

B. 將內帳後方2處的營釘固定織帶勾到b處的外帳固定營釘上。

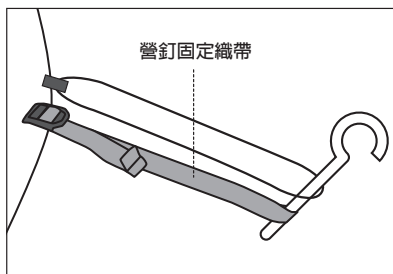

C. 將灰色織帶的前端掛鈎掛在a處的O型環上。此時請確保織帶沒有扭曲。

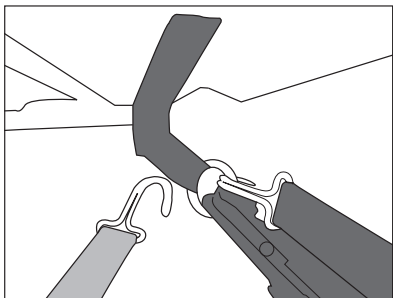

D. 將黑色織帶的前端掛鈎掛在d處的O型環上，並使用調節織帶調整張力。

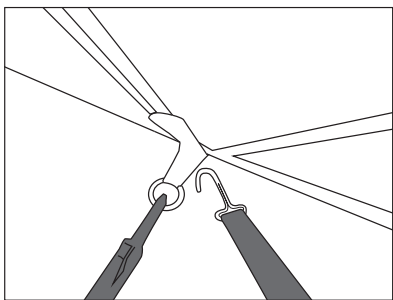

E. 最後將地布C處的掛鈎掛在內帳底部E處的O型環上。

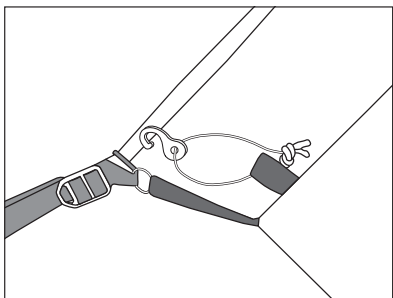

換氣範例

客廳帳內的空氣可以通過打開本體的紗窗進行換氣，但使用調節織帶可以更進一步提高換氣效能。

- 1 將外帳兩側中央底部附近的營釘固定織帶下釘固定。

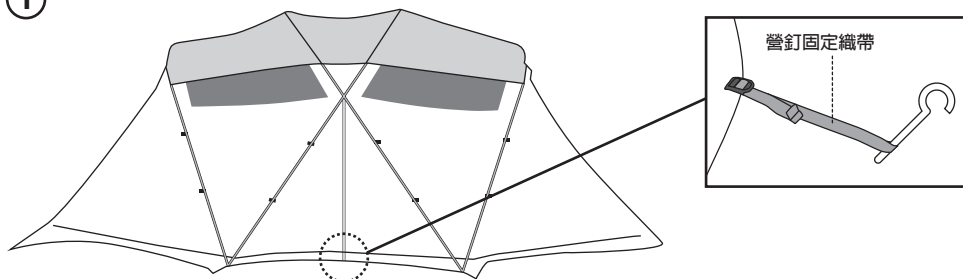

- 2 通過拉動調節織帶，可以增加底部的間隙。
※請注意不要過度拉動調節織帶。這可能導致產品損壞或變形。

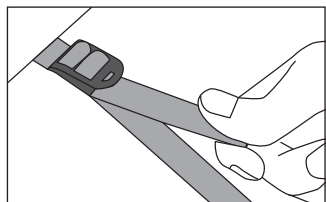

關於使用煤油暖爐或火爐

⚠ 危險

- 使用snow peak製的煤油暖爐或火爐(KH-001、KH-002、KH-100)時，務必在客廳帳開窗的狀態下使用。在密閉空間內使用煤油暖爐或火爐會導致嚴重事故，非常危險。
- 設置snow peak製的煤油暖爐或火爐(KH-001、KH-002、KH-100)時，務必將其放置在客廳帳中央使用。

在客廳帳內使用snow peak製的煤油暖爐或火爐時，請務必按照下圖所示，將窗戶至少打開3分之1。

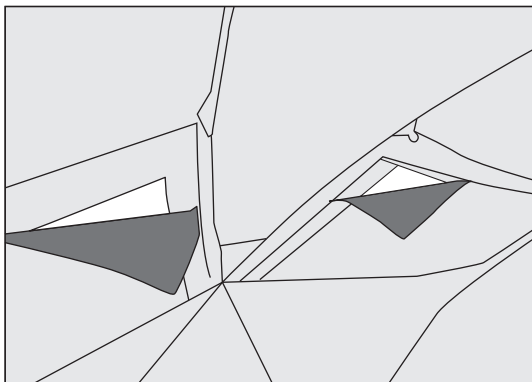

撤收步驟 請務必兩人以上共同作業。

撤收時請按搭設時的相反順序步驟作業。請先確認內帳和本體裡面已經沒有放入任何東西之後再開始作業。將內帳出入口的拉鍊稍微打開會更容易卷起來。

- ①請確認內帳內部沒有放置任何物品，然後移除內帳的所有掛鉤和橄欖扣，將內帳從本體中取出。在此過程中，打開內帳前後門片底部的拉鍊會使空氣更容易排出，方便摺疊。
- ②將所有的營釘拔起，將營繩打結收納起來。
- ③將帳篷本體的所有塑膠掛鉤拆下，按照搭設的相反步驟，取出營柱。
- ④根據收納袋的長度將帳篷本體摺疊起來，放進收納袋中。

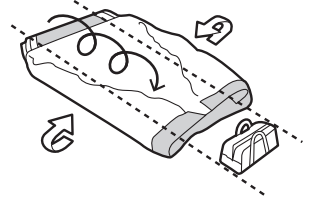

- ⑤請將營柱和營釘分別放入專用的收納袋中，然後放入本體收納袋中收納。若直接放入可能會損壞帳篷本體布料或本體收納袋。

撤收・收納時的注意事項

- 請在充分乾燥後再進行收納。
- 遭遇強風時，請等風停再行撤收。
- 請務必先將內帳或併用的產品從本體上拆下，再進行撤收。
- 請先確認帳篷內已無任何物品，所有門片及窗戶部位的拉鏈已關上，再進行撤收。
- 請於撤收前確實扣回全部結構帶的快扣。這樣在下次搭設時更容易確定適當的營釘固定位置。
- 從銅釦中拆下營柱時，營柱可能會回彈，請注意避免危險。在營柱恢復垂直狀態之前，請勿鬆手。
- 從套管布中取出營柱時，請務必以推擠的方式取出。※如果以抽取的方式抽出營柱，可能會使套管布中的連結部位脫落，損壞布料。
- 在收納營柱時，請以對折再對折的方式折疊營柱。如果從單側開始折疊，會增加彈性繩的負荷，造成彈性疲乏、營柱無法緊密接合、甚至斷裂，以及營柱彎曲或折斷等情況。
- 營釘請全部拔除並清潔髒污，頭朝下收進營釘袋中。營柱請全部收進營柱袋中。如果在凸出的狀態下收進袋中，恐造成本體布料和本體收納袋出現損傷。

關於減少反潮

空氣中所含的水份，會因為急速地變冷而呈現霧狀，形成結露的狀態，此為反潮。特別是在帳篷等空間內，會因水蒸氣濃度變高，而提高了發生反潮的機率。形成的原因是因為人體構成要素的水份，會隨著呼吸或汗水排出，成為水蒸氣而在帳篷內形成結露。即使透濕防水性優異的材質，視其使用狀況，也無法完全防止結露的形成。為減少反潮狀況，使用中請適時地通風。

關於撥水、防水性能

- 本產品的布料已施加防撥水加工處理，但因材質特性，導致防撥水性能（防撥水方式或持久性）可能會有些許差異。此外，撥水機能可能會隨著使用次數增加而變差，當撥水性能變差時，請使用市售的撥水噴霧劑，維護本產品。使用噴霧劑前，請先詳讀噴霧劑的注意事項。
- 本產品雖已使用防水性能高的材質，但若長時間接觸地面的積水，將會導致雨水滲入帳篷。
- 農藥等藥品會破壞PU塗層，可能會造成防水功能異常降低，若判斷帳篷受到藥品破壞，則不屬於本公司保修範圍內，請特別注意。
- 撥水劑可能會造成產品商標剝落的情況。

關於紫外線的影響

- 本產品已於外帳的布料上施以抗UV加工。
- ※抗UV加工並非完全地防止紫外線對人體的影響或防止材質劣化。
- 帳篷材質長時間曝曬於日光下，會因褪色或布料劣化等造成強度變差，請勿做為長期設置所使用。
- 因紫外線的影響導致材質的劣化，超過耐久程度時，有時將無法修理。

保養・存放

- 長時間未使用的產品再度使用時，請仔細檢查本產品與內容物是否有異常。如果有發現異常時，請立即中止使用並聯繫購買店家或是本公司的顧客服務部門進行檢查或是修理。
- 本產品為組合使用聚酯纖維布料。本公司考慮到布料的特性，盡可能地採用了顏色不易暈染的加工及配色方式，但視保管狀態等因素，有時會發生顏色暈染的情形，敬請見諒。此外，請避免於潮濕狀態下保管本產品。
- 在潮濕狀態下保管本產品時，會產生發霉、發臭、布料顏色暈染、布料劣化等問題，因此使用後，請在通風良好的陰涼處充分乾燥，並以軟刷等用具刷除髒污後，保管本產品。
- 請清除營柱表面的髒污，並充分晾乾後，再收納保管。若本產品尚在潮濕狀態便予以收納，會造成本產品腐蝕、強度劣化等情形發生。請隨時保持營柱連接部位的清潔，並薄塗上少量的矽質潤滑油。若塗上過多潤滑油，油漬將會附著在篷布上，敬請注意。此外，若非必要，請勿拉扯營柱內部的彈性繩。
- 在收納營柱時，請以對折再對折的方式折疊營柱。
- 請將本產品保存在通風良好的陰涼處，避開高溫潮濕的場所。
- 若泥沙或灰塵附著在拉鍊上而持續使用，拉鍊會受摩擦而損壞，因此請用刷毛等用具，隨時清除附著在拉鍊上的髒污。另一方面，請定期塗抹少量矽質樹脂劑，以保持拉鍊頭能順暢移動。若塗上過多潤滑油，油漬將會附著在篷布上，敬請注意。
- 若布面出現小破洞，可用市面販售的修補膠帶，修補破洞。進行修補前，請詳讀修補膠帶的使用說明書。
- 依照使用狀況的不同，可能會出現大範圍的材質老化、超過耐用度極限，導致產品無法修復的情況。
- 防水膠條是以無損PU塗層程度的溫度設定進行壓接，但隨著使用次數增加，有時會產生剝離。發現剝離時，請將熨斗設定在低溫，僅針對剝離位置再次壓接。熱度過高時，會使布料變色加速劣化，敬請注意。請勿強行撕下防水膠條。連同PU塗層一起剝離時，可能因此無法修理。
- 沾附到樹汁時將無法去除乾淨。請避免在可能有樹汁滴落的樹下紮營。並請避免利用溶劑等強行去除，將因此損傷布料或塗層。
- 為了因應下次的露營，請依上述指示徹底保養、檢驗。

關於品質保證

本公司之產品追求完善品質，萬一出現疏失之處，請向購買門市或本公司連絡，經確認若是產品製造上的缺陷，將免費修理或更換新品，若原因非本公司之製造問題，將收取合理費用予以修理。在修理或更換新品的判斷上，須交由本公司評定。另外，以下情形將可能無法修理產品，敬請見諒。

1. 經過長久時間導致產品自然劣化。2. 改造產品或粗暴地使用產品，使產品發生故障。3. 本公司認定使用者並未依照使用說明書使用產品。4. 因不可歸責於本公司的意外所造成的產品故障。5. 並非因本公司製造上之缺陷所產生的產品故障。6. 因異物或生鏽導致故障。7. 因分解產品導致故障或發生破損。8. 因墜落或撞擊導致變形或破損。9. 因摩擦而引起的零件變化及由此引起的故障。10. 和其他公司之產品組合而導致產品故障。

關於修理

- 如果您需要正式的修理服務，請逕向購買商店或本公司使用者服務專線洽詢。
- 在您委託修理之前，請務必讓產品充分晾乾，並將產品上的污漬清除乾淨。
- 為了讓我們清楚地知道什麼地方需要修理，請務必附上便條或掛牌。同時請利用便條或掛牌寫下產品發生破損時的詳細狀況。
- 關於產品送修時的運費及修理費用，請依下列規定辦理。
 1. 新品瑕疵：由本公司支付來回運費及修理費用。
 2. 一般維修：由顧客支付來回運費及修理費用。

規格

- 套裝內容：客廳帳本體、雙重十字營柱(×2)、C柱(×2)、維修套管、頂布、內帳、地布、附調節片營繩(3m×6、2m×4)、標準鋁值營釘(21cm×18)、本體收納袋、營柱收納袋、營釘、地布收納袋
- 材質：本體 / 75D矽聚酯纖維抗撕裂布、遮光加工PU塗層最低耐水壓1,500mm、頂布 / 75D矽聚酯纖維抗撕裂布、遮光加工PU塗層最低耐水壓1,500mm、營柱 / A7001、內帳 / 20D聚酯纖維迷你抗撕裂布(壁面) 40D聚酯纖維迷你抗撕裂布、PU塗層最低耐水壓1,500mm(底部)、地布 / 210D聚酯纖維牛津布、PU塗層最低耐水壓2,000mm
- 收納尺寸：74×24×32(h)cm
- 重量：11.8kg(包含地布)

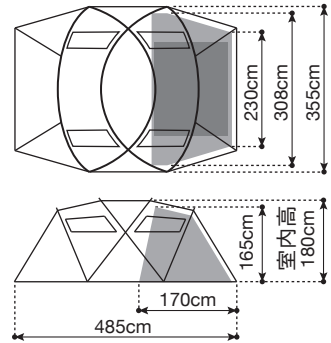

如有任何需要解說或服務之處，請逕向購買商店或本公司使用者服務專線洽詢。

Snow Peak 使用者服務專線
☎ 02-7709-6310 (9:00~17:00)
Email: service@snowpeak.com.tw

台灣雪諾必克企業股份有限公司
〒111 台北市士林區中山北路5段500號1樓502號1樓
Tel. 02-7709-6310 / Fax. 02-2831-0081
www.snowpeak.com.tw

MADE IN CHINA